

## Blackmagic Pocket Cinema Camera 6K G2



Esta cámara cinematográfica digital portátil con tecnología avanzada dispone de un sensor Super 35 (6144 x 3456) HDR de alta resolución, ISO nativo dual y montura EF. Además, permite grabar directamente en unidades USB-C y cuenta con una pantalla táctil ajustable y una batería de mayor capacidad. Por otro lado, es compatible con visores OLED opcionales.

### Características de la cámara

#### Tamaño efectivo del sensor

23.10 mm x 12.99 mm (Super 35)

#### Tipo de montura

EF activa.

#### Control del objetivo

Diafragma, enfoque y distancia focal en objetivos compatibles.

#### Rango dinámico

13 pasos

#### ISO nativo dual

400 y 3200

#### Resoluciones de captura

6144 x 3456 (6K) hasta 50 f/s

6144 x 2560 (6K 2.4:1) hasta 60 f/s

5744 x 3024 (5.7K 17:9) hasta 60 f/s

4096 x 2160 (4K DCI) hasta 60 f/s

3840 x 2160 (Ultra HD) hasta 60 f/s

3728 x 3104 (3.7K 6:5 anamórfico)

hasta 60 f/s

2868 x 1512 (2.8K 17:9) hasta 120 f/s

1920 x 1080 (HD) hasta 120 f/s

#### Frecuencias de imagen

La frecuencia de imagen máxima del sensor depende de la resolución y el formato seleccionado. Frecuencias de imagen para reproducción: 23.98, 24, 25, 29.97, 30, 50, 59.94 y 60 f/s.

Otras frecuencias de imagen: hasta 60 f/s en 6K 2.4:1, y 120 f/s en 2.8K 17:9 y HD 1080.

#### Filtros de densidad neutra integrados

No disponible

#### Enfoque

Enfoque automático disponible en objetivos compatibles.

#### Control del diafragma

Rueda y control táctil para ajuste manual en objetivos electrónicos.

Botón para ajuste automático instantáneo en objetivos compatibles.

#### Dimensiones de la pantalla

5 in – 1920 x 1080

#### Tipo de pantalla

Pantalla táctil capacitiva de cristal líquido.

#### Compatibilidad con metadatos

Los datos de objetivos EF electrónicos se completan automáticamente. Guardado automático de información sobre los ajustes de cámara y la claqueta virtual, por ejemplo, el nombre del proyecto, el número de escena, la toma y las notas especiales. Incluso se pueden integrar LUT 3D en los metadatos de los archivos Blackmagic RAW.

---

**Controles**

Menús en pantalla táctil de 5 pulgadas. 1 interruptor de encendido/apagado, 1 botón de grabación, 1 botón para capturas, 1 pulsador giratorio integrado en la empuñadura, 1 botón para la sensibilidad ISO, 1 botón para el balance de blancos, 1 botón para el obturador, 3 botones configurables, 1 botón para la apertura del diafragma, 1 botón de enfoque, 1 botón para alta frecuencia de imagen (HDR), 1 botón para la distancia focal, 1 botón para acceder a los menús, 1 botón de reproducción.

**Código de tiempo**

Contador extremadamente preciso.  
Desfase de 1 fotograma cada 8 horas.

---

**Conexiones****Total de entradas de video**

No disponible

**Total de salidas de video**

1 x HDMI hasta 1080p60

**Entradas de audio analógico**

2 x mini XLR a nivel de línea o micrófono (hasta +14 dBu) con alimentación fantasma. 1 x 3.5 mm estéreo. 1 x XLR y 1 x 3.5 mm estéreo. Admite su uso como entrada para el código de tiempo. Todas pueden emplearse para el código de tiempo.

**Salidas de audio analógico**

1 x 3.5 mm para auriculares.

**Interfaz informática**

1 x USB tipo C para grabar en unidades externas, transferir imágenes mediante el protocolo PTP y actualizar el sistema operativo interno.

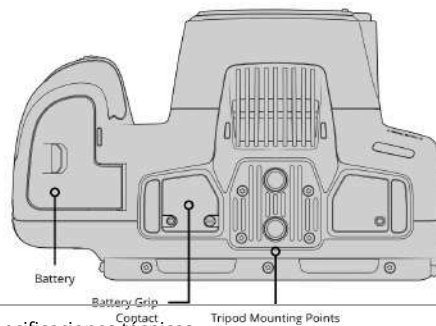
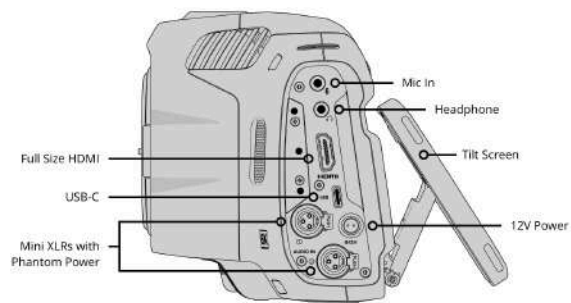
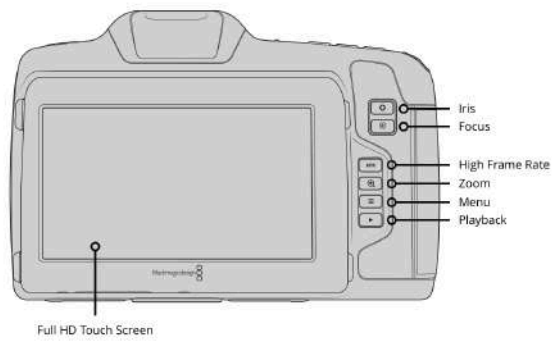
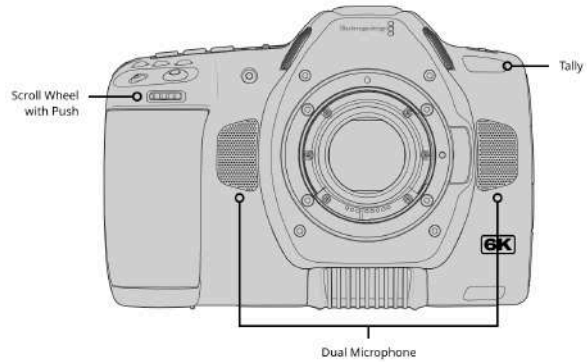
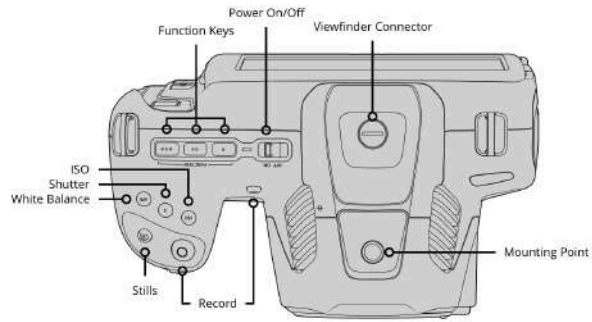

---

## Audio

### Micrófono

Micrófono estéreo integrado.

### Altavoz integrado

1 x altavoz monoaural.

---

## Formatos compatibles

### Formatos SD

No disponible

### Formatos HD

1080p23.98, 1080p24, 1080p25,  
1080p29.97, 1080p30, 1080p50,  
1080p59.94, 1080p60.

### Formatos UHD

2160p23.98, 2160p24, 2160p25,  
2160p29.97, 2160p30, 2160p50,  
2160p59.94, 2160p60.

### Formatos DCI 4K

4Kp23.98 DCI, 4Kp24 DCI, 4Kp25 DCI,  
4Kp29.97 DCI, 4Kp30 DCI, 4Kp50 DCI,  
4Kp59.94 DCI, 4Kp60 DCI.

---

## Almacenamiento

### Medios de grabación

1 ranura para tarjetas CFast, 1 ranura para tarjetas SD UHS-II, 1 puerto USB-C 3.1 Gen. para grabar en unidades externas en formato Blackmagic RAW o ProRes.

Consulta el manual o la nota informativa en [www.blackmagicdesign.com/es/support](http://www.blackmagicdesign.com/es/support) para obtener más información sobre unidades compatibles.

### Sistema de archivos

Permite guardar archivos en formato ExFAT (Windows/Mac) o HFS+ (Mac).

---

## Códecs compatibles

### Códecs

Blackmagic RAW Constant Bitrate 3:1,  
Blackmagic RAW Constant Bitrate 5:1,  
Blackmagic RAW Constant Bitrate 8:1,  
Blackmagic RAW Constant Bitrate 12:1,  
Blackmagic RAW Constant Quality Q0,  
Blackmagic RAW Constant Quality Q1,  
Blackmagic RAW Constant Quality Q3,  
Blackmagic RAW Constant Quality Q5,  
ProRes 422 HQ QuickTime,  
ProRes 422 QuickTime,  
ProRes 422 LT QuickTime,  
ProRes 422 Proxy QuickTime.

---

---

## Control

### **Control externo**

Blackmagic Zoom Demand y Blackmagic Focus Demand para controlar la cámara y el objetivo desde las manijas de los trípodes.

Blackmagic Zoom Demand y Blackmagic Focus Demand para controlar la cámara y el objetivo desde las manijas de los trípodes mediante iPad, Bluetooth o PTP por el puerto USB. Control a distancia de varios ajustes de las cámaras como el enfoque, el diafragma y la distancia focal en objetivos compatibles, corrección cromática de las imágenes, luz piloto y posibilidad de comenzar y detener la grabación mediante mezcladores ATEM y el programa ATEM Software Control.

---

## Etalonaje

### **Etalonaje**

DaVinci YRGB.

---

## Características de almacenamiento

### **Soportes de grabación**

1 x CFast 2.0.

1 x SD UHS-II.

1 puerto de expansión USB-C de alta velocidad para unidades externas.

### **Formatos de grabación**

Blackmagic RAW 3:1, 5:1, 8:1, 12:1, Q0, Q1, Q3 y Q5 a 6144 x 3456, 6144 x 2560, 5744 x 3024, 4096 x 2160, 3728 x 3104 y 2868 x 1512 en cualquier modo de rango dinámico o LUT 3D personalizada integrada en los metadatos.

ProRes 4096 x 2160, 3840 x 2160 y 1920 x 1080 en cualquier modo de rango dinámico o LUT 3D personalizada.

### **Velocidades de transferencia**

Velocidades de almacenamiento basadas en una frecuencia de 30 f/s.

---

6144 x 3456 (6K)	3840 x 2160 (Ultra HD)
Blackmagic RAW 3:1 - 323 MB/s	Apple ProRes 422 HQ - 110 MB/s
Blackmagic RAW 5:1 - 194 MB/s	Apple ProRes 422 - 73.6 MB/s
Blackmagic RAW 8:1 - 121 MB/s	Apple ProRes 422 LT - 51 MB/s
Blackmagic RAW 12:1 - 81 MB/s	Apple ProRes Proxy - 22.4 MB/s
Blackmagic RAW Q0 - 242 a 483 MB/s	3728 x 3104 (3.7K 6:5 anamórfico)
Blackmagic RAW Q1 - 162 a 387 MB/s	Blackmagic RAW 3:1 - 177 MB/s
Blackmagic RAW Q3 - 108 a 277 MB/s	Blackmagic RAW 5:1 - 106 MB/s
Blackmagic RAW Q5 - 65 a 162 MB/s	Blackmagic RAW 8:1 - 67 MB/s
6144 x 2560 (6K 2.4:1)	Blackmagic RAW 12:1 - 45 MB/s
Blackmagic RAW 3:1 - 240 MB/s	Blackmagic RAW Q0 - 133 a 265 MB/s
Blackmagic RAW 5:1 - 144 MB/s	Blackmagic RAW Q1 - 89 a 212 MB/s
Blackmagic RAW 8:1 - 90 MB/s	Blackmagic RAW Q3 - 60 a 152 MB/s
Blackmagic RAW 12:1 - 60 MB/s	Blackmagic RAW Q5 - 36 a 89 MB/s
Blackmagic RAW Q0 - 180 a 359 MB/s	2868 x 1512 (2.8K 17:9)
Blackmagic RAW Q1 - 120 a 287 MB/s	Blackmagic RAW 3:1 - 67 MB/s
Blackmagic RAW Q3 - 80 a 205 MB/s	Blackmagic RAW 5:1 - 41 MB/s
Blackmagic RAW Q5 - 49 a 120 MB/s	Blackmagic RAW 8:1 - 26 MB/s
5744 x 3024 (5.7K 17:9)	Blackmagic RAW 12:1 - 17 MB/s
Blackmagic RAW 3:1 - 264 MB/s	Blackmagic RAW Q0 - 51 a 101 MB/s
Blackmagic RAW 5:1 - 159 MB/s	Blackmagic RAW Q1 - 34 a 81 MB/s
Blackmagic RAW 8:1 - 100 MB/s	Blackmagic RAW Q3 - 23 a 58 MB/s
Blackmagic RAW 12:1 - 67 MB/s	Blackmagic RAW Q5 - 14 a 34 MB/s
Blackmagic RAW Q0 - 198 a 396 MB/s	1920 x 1080
Blackmagic RAW Q1 - 133 a 317 MB/s	Apple ProRes 422 HQ - 27.5 MB/s
Blackmagic RAW Q3 - 89 a 227 MB/s	Apple ProRes 422 - 18.4 MB/s
Blackmagic RAW Q5 - 54 a 133 MB/s	Apple ProRes 422 LT - 12.75 MB/s
4096 x 2160 (4K DCI)	Apple ProRes Proxy - 5.6 MB/s
Blackmagic RAW 3:1 - 136 MB/s	
Blackmagic RAW 5:1 - 82 MB/s	
Blackmagic RAW 8:1 - 51 MB/s	
Blackmagic RAW 12:1 - 35 MB/s	
Blackmagic RAW Q0 - 102 a 203 MB/s	
Blackmagic RAW Q1 - 68 a 163 MB/s	
Blackmagic RAW Q3 - 46 a 116 MB/s	
Blackmagic RAW Q5 - 28 a 68 MB/s	
Apple ProRes 422 HQ - 117.88 MB/s	
Apple ProRes 422 - 78.63 MB/s	
Apple ProRes 422 LT - 54.63 MB/s	
Apple ProRes Proxy - 24.25 MB/s	

Las velocidades de transferencia en el modo de calidad constante son solo indicativas.

Nótese que las velocidades de transferencia reales dependen de la complejidad de la imagen.

---

## Soporte informático

### Programas incluidos

Blackmagic OS  
DaVinci Resolve Studio para Mac y Windows con clave de activación.  
Blackmagic Camera Setup  
Blackmagic RAW Player  
Blackmagic RAW QuickLook Plugin  
Blackmagic RAW SDK  
Blackmagic RAW Speed Test

---

## Sistemas operativos



Mac 11.1 Big Sur,  
Mac 12.0 Monterey o posterior

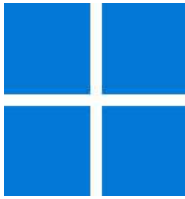

Windows 10 y 11.

---

## Requisitos energéticos

### Fuente de alimentación

1 externa de 12 V.

### Tipo de batería

NP-F570

### Rendimiento

12 V - 20 V

### Toma de alimentación externa

1 conector de 2 pines con mecanismo de bloqueo.

### Duración de la batería

Aproximadamente 60 minutos  
(grabando en RAW 6K a 24 f/s en una tarjeta CFast 2.0 con el brillo de la pantalla al 50%)

---

## Accesorios

### Accesorios opcionales

Blackmagic Pocket Cinema Camera Pro EVF  
Blackmagic Pocket Camera Battery Pro Grip

---

## Especificaciones físicas



---

## Especificaciones ambientales

**Temperatura de funcionamiento**

0 °C a 40 °C (32 °F a 104 °F)

**Temperatura de almacenamiento**

-20 °C a 45 °C (-4 °F a 113 °F)

**Humedad relativa**

0 % a 90 % sin condensación

---

## Artículos incluidos

Blackmagic Pocket Cinema Camera 6K G2

Tapa protectora para objetivos

Correa para la cámara

Fuente de alimentación de 30 W con conector de seguridad y adaptadores internacionales

Batería NP-F570

Cargador USB para baterías NP-F

Folleto de bienvenida

Clave de activación para DaVinci Resolve Studio

---

## Garantía

**Garantía del producto**

12 meses de garantía limitada otorgada por el fabricante



El contenido de este sitio web es propiedad de Blackmagic Design Pty. Ltd. 2022. Todos los derechos reservados. Todas las marcas comerciales pertenecen a sus respectivos propietarios. Los precios de venta recomendados no incluyen impuestos ni portes de envío locales. Este sitio web utiliza servicios de remarketing a fin de mostrar anuncios en otros sitios a personas que ya nos visitaron. Esta función se puede desactivar en cualquier momento desde la configuración de cookies. [Política de privacidad](#)

Distribuidor autorizado