

## ATEM Television Studio 4K8



Este modelo compacto con panel de control integrado incluye 8 entradas SDI 12G, 10 salidas SDI 12G auxiliares para grabadores externos, conmutador Ethernet 10G de 4 puertos, transmisión por Internet, funciones de masterización y visualización simultánea, puerto USB que permite detectarlo como una cámara web, 2 canales para efectos visuales digitales, procesador SuperSource, 4 compositores por crominancia avanzados, 2 reproductores multimedia y sistema de comunicación, entre otras prestaciones.

### Conexiones

#### Entradas de video SDI

8

#### Salidas SDI

12

#### Velocidades de transmisión

1.5 Gb/s, 3 Gb/s, 6 Gb/s, 12 Gb/s

#### Salidas de video HDMI

1

#### Total de entradas de audio

2 x XLR para audio analógico balanceado,  
1 x BNC para audio digital MADI (32 canales),  
2 x RCA para audio analógico estéreo,  
1 x XLR de 5 pines para el sistema de comunicación.

#### Total de salidas de audio

4 x 0.25" para audio analógico,  
1 x BNC para audio digital MADI (64 canales, con un máximo de 50 activos),  
1 x XLR de 5 pines para el sistema de comunicación.

#### Entradas de audio SDI

4 canales de audio integrados en todas las entradas SDI.

#### Salidas de audio SDI

16 canales asignables.

#### Conexiones para código de tiempo

1 entrada BNC, 1 salida BNC.

#### Entrada para señales de referencia

1 entrada BNC, 1 salida BNC.  
Tri-Sync o Black Burst.

#### Resincronización de fuentes

En las 8 entradas.

#### Conversión de formatos y frecuencia de imagen

En las 8 entradas.

#### Salidas SDI auxiliares

10

#### Salidas SDI principales

1

#### Salida cámara web

2 x USB-C compatible con resoluciones de 720p o 1080p a la frecuencia de imagen del programa.

#### Visualización simultánea

1 x SDI 12G  
1 x HDMI 2.0

#### Control remoto

RJ12 compatible con conexiones RS-422

#### Conexión para paneles de control

Ethernet. Conexión directa entre el panel y el mezclador o mediante una red.

#### Generador de código de tiempo interno

Sí

#### Comunicación

RJ45 para sistemas de comunicación de terceros.

---

### Salida para luz piloto

Mediante conexión Ethernet con el dispositivo GPI and Tally Interface de Blackmagic Design. (No incluido).

### Ethernet

4 x RJ45 con conmutador de red.  
Compatible con estándares 10/100/1000/10G Base-T.

### Interfaz informática

2 x USB-C para conexiones USB 2.0.  
Permiten detectar el mezclador como una cámara web, actualizarlo y controlarlo mediante el programa informático incluido, conectarlo a otros equipos y grabar en unidades de almacenamiento externas.

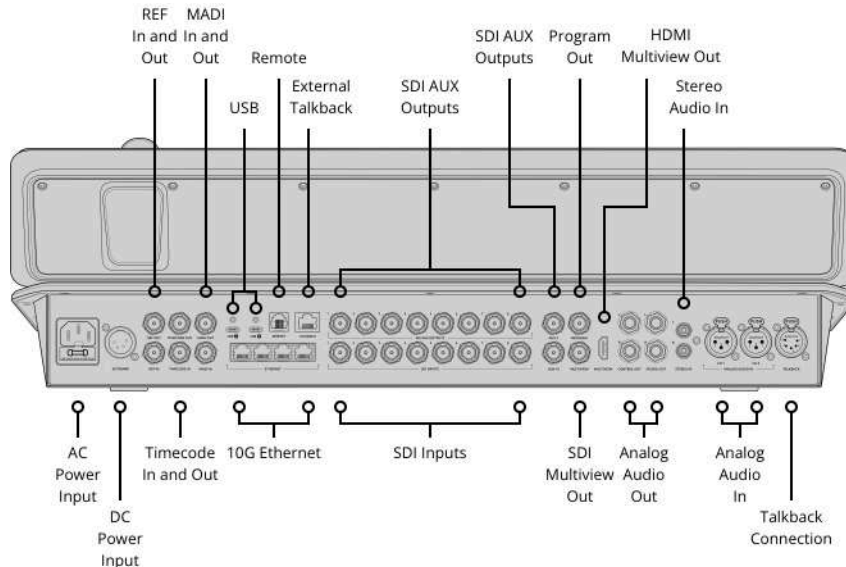

---

## Formatos compatibles

### Formatos SD

No disponible

### Formatos HD (entrada)

720p50, 720p59.94, 720p60.  
1080i50, 1080i59.94, 1080i60.  
1080p23.98, 1080p24, 1080p25,  
1080p29.97, 1080p30, 1080p50,  
1080p59.94, 1080p60.

### Formatos UHD

2160p23.98, 2160p24, 2160p25,  
2160p29.97.  
2160p30, 2160p50, 2160p59.94,  
2160p60.

### Conformidad SDI

SMPTE 292M, SMPTE 296M,  
SMPTE 424M, SMPTE 425M nivel A  
y B, SMPTE 2081-1, SMPTE 2081-10,  
SMPTE 2082-1 y SMPTE 2082-10.

### Muestreo de video

4:2:2

### Precisión cromática

10 bits.

### Espacios cromáticos

REC 2020, REC 709

### Alternancia automática

Selección automática de señales SDI  
1.5G, SDI 3G (nivel A/B), SDI 6G y SDI  
12G.

---

## Especificaciones del producto

### Bancos de mezcla y efectos

1

### Puntos de cruce adicionales

20

### Rótulos para puntos de cruce

Pantalla LCD de 6 filas con 24  
caracteres

### Puntos de cruce directos

10

### Botones para puntos de cruce

Led tricolor

### Vista previa de transiciones

1

<b>Bus de fuentes</b> 1	<b>Pantallas LCD del sistema</b> 1	<b>Compositor de transiciones (animadas/con efectos)</b> 1 x animada, 1 x efectos visuales.
<b>Botones para macros</b> 10 más otras 10 presionando SHIFT	<b>Teclado numérico</b> 1	<b>Total de capas</b> 8
<b>Botones de transiciones</b> 5	<b>Palancas de mando de 3 ejes</b> 1	<b>Generadores de carta de ajuste</b> 7
<b>Velocidad de transiciones</b> Determinada mediante el menú digital del sistema.	<b>Compositores para superposiciones previas</b> 4	<b>Generadores de color</b> 2
<b>Botón de superposiciones</b> 8	<b>Compositores para superposiciones posteriores</b> 2	<b>Panel de control</b> Panel integrado para alternar señales y configurar el dispositivo.
<b>Botones auxiliares</b> 12	<b>Compositores para superposiciones por crominancia</b> 4	<b>Ventanas asignables</b> 16
<b>Palanca de transiciones</b> 1	<b>SuperSource</b> 1	<b>Rótulos para fuentes</b> Sí
<b>Botones de grabación</b> 2	<b>DVEs</b> 2	<b>Luz piloto</b> Rojo para señales al aire, verde para anticipos.
<b>Botones de transmisión</b> 2	<b>Compositores para superposiciones lineales o por luminancia</b> 7	<b>Sistema de comunicación</b> Sí
<b>Selectores de transición (DSK)</b> 6		<b>Modalidad N-1</b> Sí
<b>Botones de fundido a negro (FTB)</b> 1		

## Transmisión

### Transmisión directa

Permite transmitir en directo por Internet mediante el protocolo RTMP y una red Ethernet, o bien una conexión compartida mediante el puerto USB-C.

## Grabación

### Grabación directa de audio y video

Graba directamente en memorias externas o en la memoria M.2 interna opcional M.2 mediante los puertos de expansión USB-C.

### Grabación de video

Grabación de la señal principal en archivos .mp4 (H.264) con audio AAC, según los ajustes de calidad configurados y el formato de funcionamiento del mezclador.

### Sistema de archivos

ExFAT (Windows/Mac). APFS o HFS+ (Mac).

---

## Supervisión simultánea de imágenes

### Supervisión simultánea de imágenes

Visualización simultánea de imágenes mediante las conexiones SDI y HDMI con 16, 13, 10, 7 o 4 señales simultáneas. Permite ver el programa, los anticipos, las fuentes, los reproductores multimedia, las superposiciones posteriores, las imágenes superpuestas (SuperSource) y las señales limpias con rótulos e indicadores de volumen opcionales.

### Definición para visualización simultánea

HD o UHD

### Resolución mínima de la pantalla

1366 x 768

---

## Reproductor multimedia

### Reproductores multimedia

2

### Canales

Imagen en primer plano y canal alfa para cada reproductor multimedia.

### Capacidad del panel multimedia (imágenes)

20

### Formatos de imagen compatibles

PNG, TGA, BMP, GIF, JPEG y TIFF.

### Capacidad del panel multimedia

2 clips x 1080p60 (máx.)

### Duración de clips (HD 720)

720 fotogramas.

### Duración de clips (HD 1080)

360 fotogramas.

### Duración de clips (HD 2160)

90 fotogramas.

### Formatos de imagen compatibles

Secuencia TGA.

### Formatos de audio compatibles

WAV, MP3 y AIFF.

---

## Procesamiento

### Retraso del procesamiento

Menos de 10 líneas si los dispositivos están sincronizados, en el mismo formato de funcionamiento del mezclador.

### Mezcla de audio

Mezcla de 58 canales.  
Opciones: activado, desactivado, seguimiento de imágenes (AFV).  
Indicador de nivel y saturación.  
Control de ganancia principal.  
Ecuilización paramétrica de 6 bandas y procesadores de dinámica (expansor, puerta de ruido, compresor y limitador).

### Control de cámaras

Al usar el mezclador con la mayoría de las cámaras Blackmagic Design, permite controlar el enfoque, la apertura del diafragma y la distancia focal en objetivos compatibles; ajustar la ganancia, el balance de blancos, el tinte, el obturador, los filtros de densidad neutra y el balance cromático; y activar la luz piloto de la unidad o iniciar y detener la grabación.

### Disminución de la definición

Multi View %L1

---

---

## Soporte informático

### Panel de control incluido

ATEM Software Control gratis para macOS 12.0 (Monterey), macOS 13.0 (Ventura) y versiones posteriores o Windows 10/11.

### Actualización del dispositivo

Mediante conexión Ethernet o USB directa con equipos Mac OS y Windows. Incluye programa utilitario ATEM Setup.

---

## Sistemas operativos



Mac 12.0 Monterey,  
Mac 13.0 Ventura o posterior



Windows 10 y 11.

---

## Requisitos energéticos

### Fuente de alimentación

1 interna x 100-240 V (CA) y 50/60 Hz con conexión IEC C14.  
1 entrada XLR de 4 pines (12 V CC) para baterías o fuentes externas.

### Consumo

A determinar

---

## Especificaciones físicas

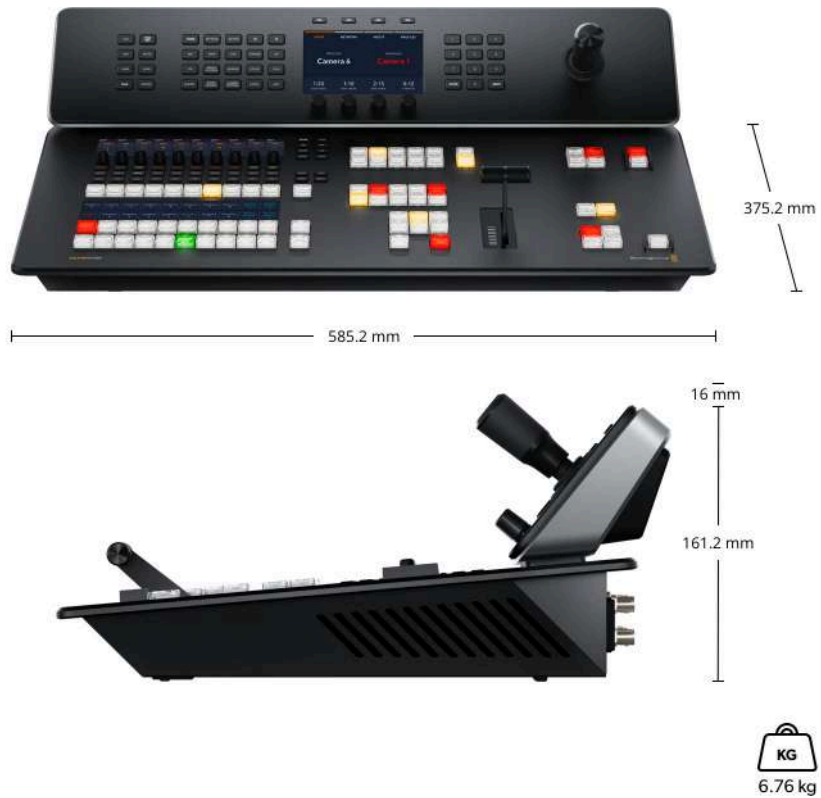

---

## Instalación física

### Instalación física

Sobre superficies o empotrado.

---

## Especificaciones ambientales

### Temperatura de funcionamiento

0 °C a 40 °C (32 °F a 104 °F)

### Temperatura de almacenamiento

-20 °C a 60 °C (-4 °F a 140 °F)

### Humedad relativa

0 % a 90 % sin condensación

---

## Artículos incluidos

AEM Television Studio 4K8

Sobre de bienvenida con código QR para descargar el software.

---

## Garantía

12 meses de garantía limitada otorgada por el fabricante.

El contenido de este sitio web es propiedad de Blackmagic Design Pty. Ltd. 2023. Todos los derechos reservados. Todas las marcas comerciales pertenecen a sus respectivos propietarios. Los precios de venta recomendados no incluyen impuestos ni portes de envío locales. Este sitio web utiliza servicios de remarketing a fin de mostrar anuncios en otros sitios a personas que ya nos visitaron. Esta función se puede desactivar en cualquier momento desde la configuración de cookies. [Política de privacidad](#)

Distribuidor autorizado